

ODYSSEY RA6 MC前

取付要領書

この度は当社の製品をお買い上げ頂きまして誠にありがとうございます。
本書はオデッセイRA6にスポイラーを取り付ける場合の取付要領について記載しております。
取り付け前に必ずお読み頂き、記載内容に従って正しく取り付けを行って下さい。

- 注意** ◆記載内容を守らなかった為の不具合につきましては責任を負いかねる場合がありますので予め御了承下さい。
- ◆本製品を改造しての取付は絶対にしないで下さい。
 - ◆純正部品取り外し時の御不明点は車輛販売ディーラーにお問い合わせ下さい。
 - ◆作業は全て、サイドブレーキをかけ、エンジンを停止し完全に冷めてから車輛が確実に固定されている事を確認してからタイヤを外して行って下さい。
 - ◆本製品は製品、車輛誤差等により、取り付け穴及び車輛との合わせ部をヤスリ等で削り調整して頂く場合がございます。
 - ◆本製品は塗装前に必ず車輛に仮り合わせ、隙間調整を行なって下さい。
 - ◆取り付け上の不備による不具合及び塗装後の返品には応じられませんので御注意下さい。
 - ◆本製品はFRP成型品です。無理な力を加えると破損する恐れがございます。特にビス、ボルト固定の際は必ず全体を仮止めし各部の取り付け具を確認しながら少しずつ細心の注意で無理な力を加えないように本締めして下さい。
 - ◆車輛側の穴開け部には腐食防止の処理を施して下さい。
 - ◆取り付け完了後は各取り付け部及び全体のガタツキ等が無いか、再確認して下さい。又、一定期間毎に取り付け確認、必要に応じて増締めを行なって下さい。

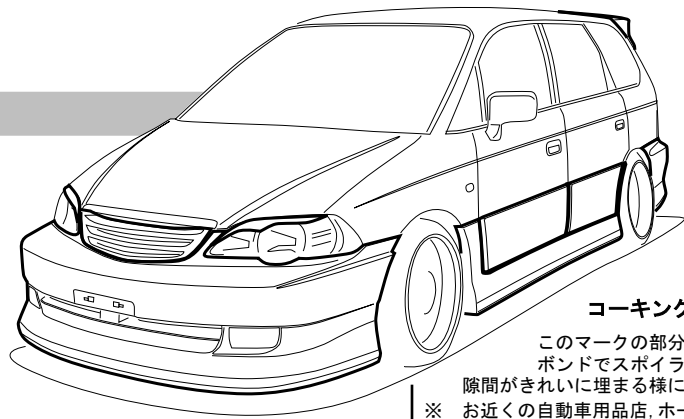

コーキングボンド使用

このマークの部分はコーキングボンドでスポイラーとボディの隙間がきれいに埋まる様に止めて下さい。
※ お近くの自動車用品店、ホームセンター等でお買い求め下さい。

※ 両面テープはお近くの自動車用品店、ホームセンター等でお買い求め下さい。

- ◆両面テープ(別売)貼付箇所は必ず脱脂を行なって下さい。
- ◆両面テープ(別売)は冬期等の低温時には接着力が低下しますのでドライヤー等で暖めてから貼付作業を行なって下さい。
- ◆両面テープ(別売)貼付後は約24時間放置し、洗車等濡れる事は避けて下さい。

FRONT BUMPER SPOILER & FOG LAMP

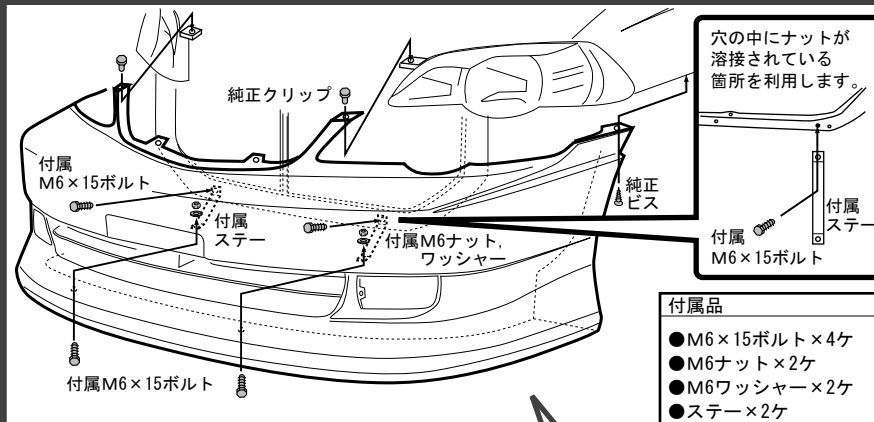

- 1) 純正バンパーを外し、付属ステー(2ケ)を車輛側の取り付け穴に付属M6×15ボルトで取り付けして下さい。
 - 2) バンパースポイラーを仮合わせし、フェンダー部左右両端上部、フロントグリル横上部、付属ステー下部の穴位置をマーキングし、一旦取り外してから純正バンパーの位置に合わせてマーキング箇所にドリルで穴を開けて下さい。
 - 3) フロントグリル横上部を純正クリップで、左右両端上部を純正ビスで、ステー下部の穴位置を付属M6×15ボルト、ナット、ワッシャーで仮止めて下さい。
 - 4) 正確な位置に取り付けられているかを確認してから、確実に固定して下さい。
- 注意** ※作業は2名で左右を持って行って下さい。また、ボディにキズがつかない様に注意して下さい。
※スポイラーの取り付けは、全て取り付け位置に合わせてマーキングをして正確な位置にドリル等で穴を開け取り付けして下さい。

フォグランプ(別売)

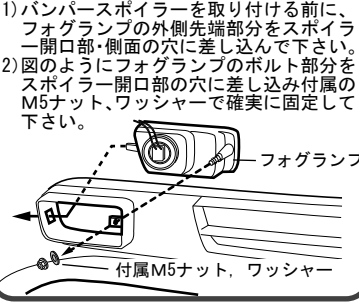

- 1) バンパースポイラーを取り付ける前に、フォグランプの外側先端部分をスポイラー開口部・側面の穴に差し込んで下さい。
- 2) 図のようにフォグランプのボルト部分をスポイラー開口部の穴に差し込み付属のM5ナット、ワッシャーで確実に固定して下さい。

EYE LINE

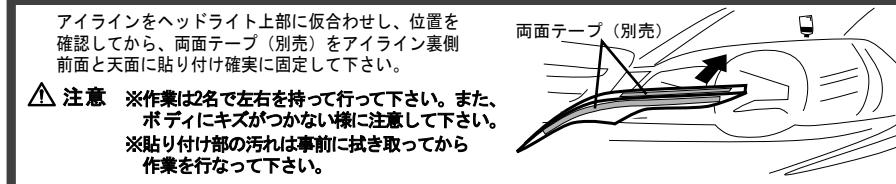

- 注意** ※作業は2名で左右を持って行って下さい。また、ボディにキズがつかない様に注意して下さい。
※貼り付け部の汚れは事前に拭き取ってから作業を行なって下さい。

FRONT GRILLE

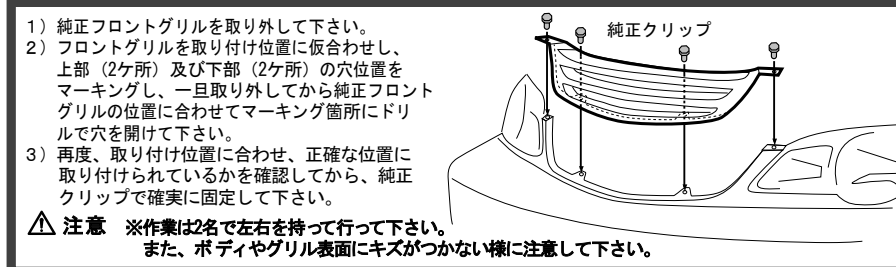

- 1) 純正フロントグリルを取り外して下さい。
 - 2) フロントグリルを取り付け位置に仮合わせし、上部(2ヶ所)及び下部(2ヶ所)の穴位置をマーキングし、一旦取り外してから純正フロントグリルの位置に合わせてマーキング箇所にドリルで穴を開けて下さい。
 - 3) 再度、取り付け位置に合わせ、正確な位置に取り付けられているかを確認してから、純正クリップで確実に固定して下さい。
- 注意** ※作業は2名で左右を持って行って下さい。また、ボディやグリル表面にキズがつかない様に注意して下さい。

REAR TAIL COVER

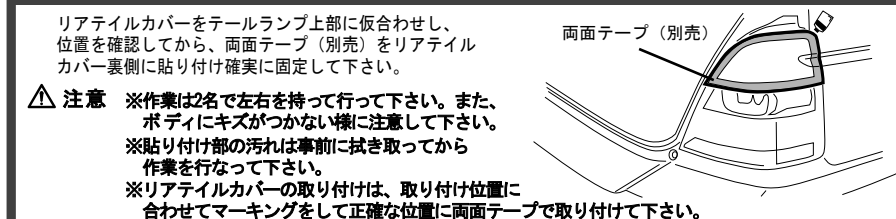

- リアテールカバーをテールランプ上部に仮合わせし、位置を確認してから、両面テープ(別売)をリアテールカバー裏側に貼り付け確実に固定して下さい。
- 注意** ※作業は2名で左右を持って行って下さい。また、ボディにキズがつかない様に注意して下さい。
※貼り付け部の汚れは事前に拭き取ってから作業を行なって下さい。
※リアテールカバーの取り付けは、取り付け位置に合わせてマーキングをして正確な位置に両面テープで取り付けして下さい。

SIDE STEP & DOOR PANEL

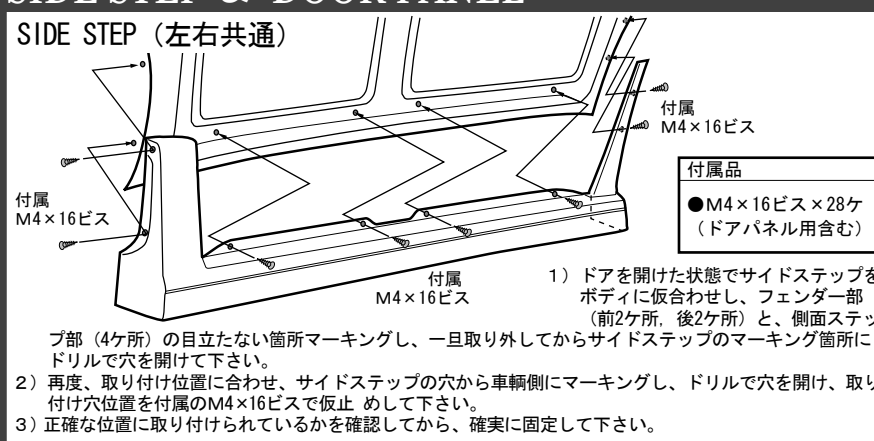

- 1) ドアを開けた状態でサイドステップをボディに仮合わせし、フェンダー部(前2ヶ所、後2ヶ所)と、側面ステップ部(4ヶ所)の目立たない箇所マーキングし、一旦取り外してからサイドステップのマーキング箇所にドリルで穴を開けて下さい。
- 2) 再度、取り付け位置に合わせ、サイドステップの穴から車輛側にマーキングし、ドリルで穴を開け、取り付け穴位置を付属のM4×16ビスで仮止めて下さい。
- 3) 正確な位置に取り付けられているかを確認してから、確実に固定して下さい。

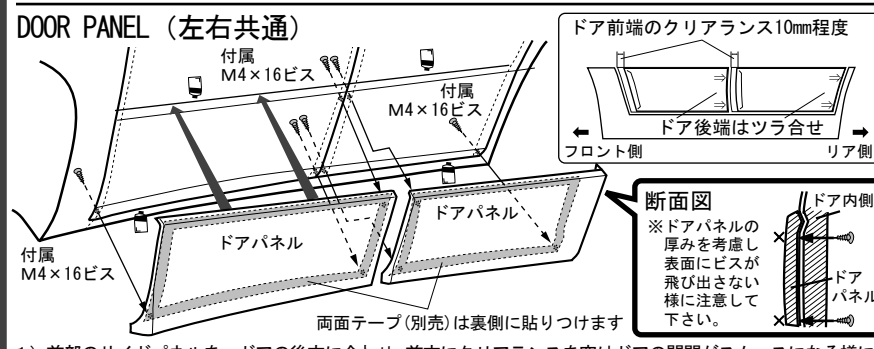

- ドア前部のクリアランス10mm程度
- ドア後端はツラ合せ
- 断面図 ※ドアパネルの厚みを考慮し表面にビスが飛び出さない様に注意して下さい。
- 1) 前部のサイドパネルを、ドアの後方に合わせ、前方にクリアランスを空けドアの開閉がスムーズになる様に仮合わせします。パネル内側に図の様に両面テープ(別売)を貼り、被せて固定し、パネルの内側から前後計3ヶ所に穴を開け、付属のM4×16ビスで取り付けして下さい。
 - 2) 後部のサイドパネルを、ドアを閉じた状態でリアフェンダーとの間にクリアランスが空く様に調整し、ドアの開閉がスムーズになる様に仮合わせします。パネル内側に図の様に両面テープ(別売)を貼り、被せて固定し、パネルの内側から前後計3ヶ所に穴を開け、付属のM4×16ビスで取り付けして下さい。
 - 3) 正確な位置に取り付けられているかを確認してから、確実に固定して下さい。
- 注意** ※作業は2名で左右を持って行って下さい。また、ボディにキズがつかない様に注意して下さい。
※サイドステップ及びドアパネルの取り付けは、全て取り付け位置に合わせてマーキングをして正確な位置にドリル等で穴を開け取り付けして下さい。

REAR GARNISH SPOILER

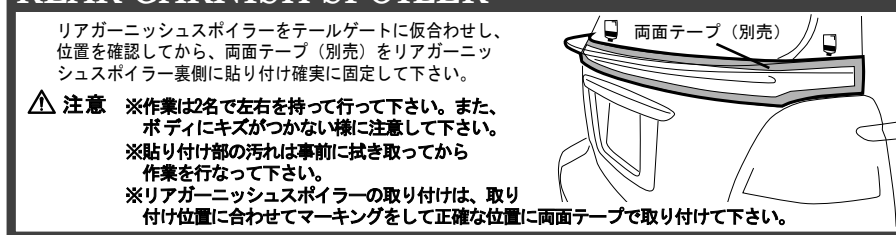

- リアガーニッシュスポイラーをテールゲートに仮合わせし、位置を確認してから、両面テープ(別売)をリアガーニッシュスポイラー裏側に貼り付け確実に固定して下さい。
- 注意** ※作業は2名で左右を持って行って下さい。また、ボディにキズがつかない様に注意して下さい。
※貼り付け部の汚れは事前に拭き取ってから作業を行なって下さい。
※リアガーニッシュスポイラーの取り付けは、取り付け位置に合わせてマーキングをして正確な位置に両面テープで取り付けして下さい。

REAR WING

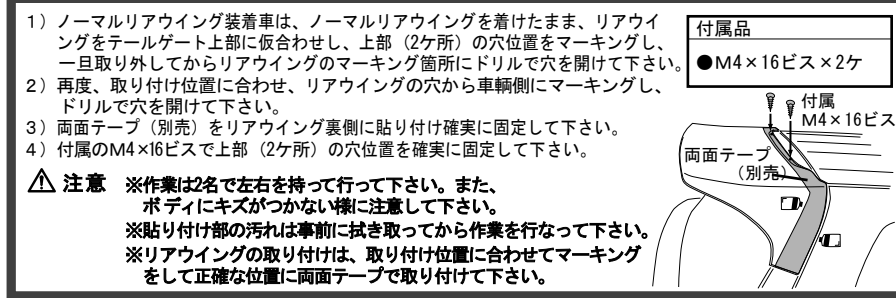

- 1) ノーマルリアウイング装着車は、ノーマルリアウイングを着けたまま、リアウイングをテールゲート上部に仮合わせし、上部(2ヶ所)の穴位置をマーキングし、一旦取り外してからリアウイングのマーキング箇所にドリルで穴を開けて下さい。
 - 2) 再度、取り付け位置に合わせ、リアウイングの穴から車輛側にマーキングし、ドリルで穴を開けて下さい。
 - 3) 両面テープ(別売)をリアウイング裏側に貼り付け確実に固定して下さい。
 - 4) 付属のM4×16ビスで上部(2ヶ所)の穴位置を確実に固定して下さい。
- 注意** ※作業は2名で左右を持って行って下さい。また、ボディにキズがつかない様に注意して下さい。
※貼り付け部の汚れは事前に拭き取ってから作業を行なって下さい。
※リアウイングの取り付けは、取り付け位置に合わせてマーキングをして正確な位置に両面テープで取り付けして下さい。

REAR BUMPER SPOILER

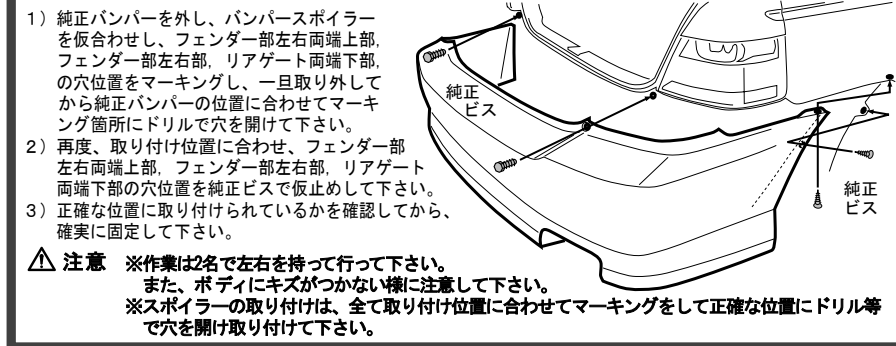

- 1) 純正バンパーを外し、バンパースポイラーを仮合わせし、フェンダー部左右両端上部、フェンダー部左右部、リアゲート両端下部の穴位置をマーキングし、一旦取り外してから純正バンパーの位置に合わせてマーキング箇所にドリルで穴を開けて下さい。
 - 2) 再度、取り付け位置に合わせ、フェンダー部左右両端上部、フェンダー部左右部、リアゲート両端下部の穴位置を純正ビスで仮止めて下さい。
 - 3) 正確な位置に取り付けられているかを確認してから、確実に固定して下さい。
- 注意** ※作業は2名で左右を持って行って下さい。また、ボディにキズがつかない様に注意して下さい。
※スポイラーの取り付けは、全て取り付け位置に合わせてマーキングをして正確な位置にドリル等で穴を開け取り付けして下さい。